

- 1) **TURN OFF POWER.**
IMPORTANT: Before you start, NEVER attempt any work without shutting off the electricity until the work is done.
 - a) Go to the main fuse, or circuit breaker, box in your home. Place the main power switch in the "OFF" position.
 - b) Unscrew the fuse(s), or switch "OFF" the circuit breaker switch(s), that control the power to the fixture or room that you are working on.
 - c) Place the wall switch in the "OFF" position. If the fixture to be replaced has a switch or pull chain, place those in the "OFF" position.
- 2) Attach chain to fixture. Fixture loop has one chain link factory installed. Chain has one locking link at each end. Unscrew coupling on locking link and slip over link attached to loop. Screw coupling closed.
- 3) Slip threaded ring (N) then canopy (M) onto chain (W).
- 4) Attach chain (with fixture connected) to bottom of screw collar loop following the same procedure as in step 1.
- 5) Weave electrical wire, ground wire and safety cable through chain links no more than 3 inches apart.
- 6) Pass electrical wire ground wire and safety cable through threaded ring (N), canopy (M), one of the slots in screw collar loop (L) and into outlet box.
- 7) Pass safety cable through hole (See sec. 1)
- 8) In area above outlet box wrap cable around one of the 2 x 4's erected in section 1 and pull cable taut.
- 9) Secure cable with (2) clamps provided. **NOTE:** Cable is not to be used as the only means of fixture support. Please follow independent mounting instructions completely.
- 10) Connect fixture ground wire and ground wire attached to threaded rod (B or P) to outlet box ground wire with wire connector (not provided). Never connect ground wire to black or white power supply wires.

Connect Black or Red Supply Wire to:	Connect White Supply Wire to:
Black	White
*Parallel cord (round & smooth)	*Parallel cord (square & ridged)
Clear, Brown, Gold or Black without tracer	Clear, Brown, Gold or Black with tracer
Insulated wire (other than green) with copper conductor	Insulated wire (other than green) with silver conductor

*Note: When parallel wires (SPT I & SPT II) are used. The neutral wire is square shaped or ridged and the other wire will be round in shape or smooth (see illus.)

Neutral Wire

- 11) Make wire connections (connectors not provided). Reference chart below for correct connections and wire accordingly.
- 12) Raise canopy (M) to ceiling.
- 13) Secure canopy (M) in place by screwing threaded ring (N) onto screw collar loop (L)

1) COUPER LE COURANT.

- IMPORTANT: TOUJOURS couper l'électricité avant de commencer le travail.**
- a) Localiser le coffret à fusibles ou le disjoncteur du domicile. Mettre l'interrupteur principal en position d'Arrêt.
 - b) Dévisser le ou les fusibles (ou mettre le disjoncteur sur Arrêt) qui contrôlent l'alimentation vers le luminaire ou la pièce dans laquelle le travail est effectué.
 - c) Mettre l'interrupteur mural en position d'Arrêt. Si le luminaire à remplacer est doté d'un interrupteur ou d'une chaîne connectée à l'interrupteur, placer ces éléments en position d'Arrêt.
- 2) Fixer la chaîne (W) au luminaire. La boucle du luminaire est dotée d'un maillon installé à l'usine. La chaîne a un maillon ou vert fourni (X) à chaque extrémité. Dévisser l'accouplement du maillon de verrouillage et passer par le maillon fixé à la boucle. Visser l'accouplement pour le fermer.
 - 3) Passer l'anneau fileté (N) puis le cache (M) sur la chaîne (W).
 - 4) Fixer la chaîne (avec le luminaire connecté) sur la partie inférieure de la boucle à vis (L) en suivant la même procédure que celle stipulée dans l'étape 1.
 - 5) Passer le fil électrique et le fil de terre d'un maillon à l'autre de la chaîne avec une distance maximale de 7,5 cm entre.
 - 6) Acheminer le fil électrique et le fil de mise à la terre par l'anneau fileté (N), le cache (M), la tige filetée (B) à l'intérieur de la boucle à vis (L) et dans la boîte à prises.
 - 7) Acheminer le câble de support par le trou (voir la section 1).
 - 8) Dans la zone au-dessus de la boîte enrouler le câble autour de l'une des colombes installées au cours de la section 1 et tirer jusqu'à ce que le câble soit bien tendu.
 - 9) Fixer le câble avec les serre-câbles (2) fournis. **REMARQUE :** le câble n'est pas utilisé comme le seul moyen de supporter le luminaire. Respecter toutes les instructions de montage indépendant.
 - 10) Connecter le fil de mise à la terre du luminaire et le fil de mise à la terre de la tige filetée (B) au fil de mise à la terre de la boîte à prise avec les capuchons de connexion (non fournis). Ne jamais connecter le fil de mise à la terre aux fils d'alimentation blancs ou noirs.

Connecter le fil noir ou rouge de la boîte	Connecter le fil blanc de la boîte
A Noir	A Blanc
*Au cordon parallèle (ronde et lisse)	*Au cordon parallèle (à angles droits et strié)
Au transparent, doré, marron, ou noir sans fil distinctif	Au transparent, doré, marron, ou noir avec un fil distinctif
Fil isolé (sauf fil vert) avec conducteur en cuivre	Fil isolé (sauf fil vert) avec conducteur en argent

*Remarque: Avec emploi d'un fil parallèle (SPT I et SPT II). Le fil neutre est à angles droits ou strié et l'autre fil doit être rond ou lisse (Voir le schéma).

Fil Neutre

- 11) Raccorder les fils (capuchons de connexion non fournis). Se reporter au tableau ci-dessous pour les connexions appropriées et acheminer les fils selon les instructions.
- 12) Soulever le cache (M) jusqu'au plafond.
- 13) Fixer le cache (M) en vissant l'anneau fileté (N) sur la boucle à vis (L).

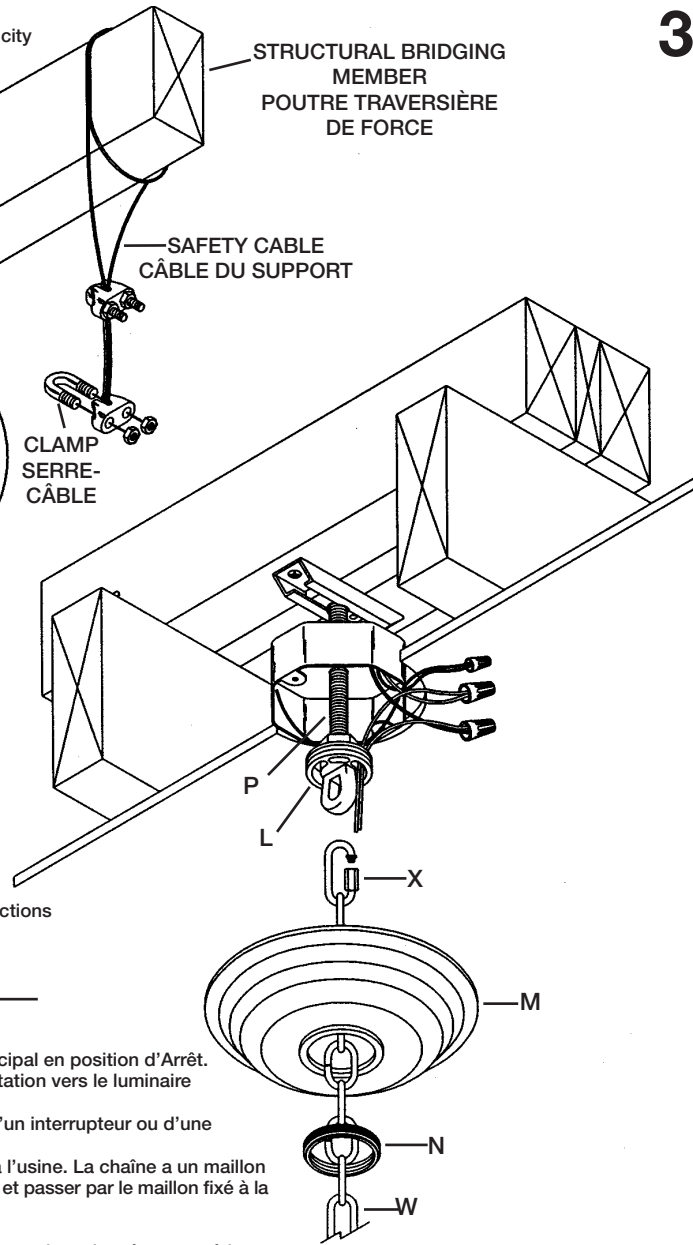

3

KICHLER

We're here to help 866-558-5706
Hrs: M-F 9am to 5pm EST

NOTE: NEC CODE (314.24) requires that ceiling outlet boxes in the United States support up to 50 lbs. This fixture exceeds 50 lbs. and must be installed using an outlet box approved for up to 100 lbs. or independently of the existing outlet box. Installation hardware and instructions are provided for both.

MOUNTING TO A 100 lb. MAX. APPROVED OUTLET BOX

- 1) Support cable from fixture (see sec. 3) must pass through outlet box. Drill 3/16" diameter hole in outlet box if no other holes are available.
- 2) Screw threaded rod (B) from parts bag into pipe coupling (A) until threaded rod is flush with top of pipe coupling. Secure in place by tightening allen head screw (C) with provided wrench.
- 3) Pass threaded pipe (B) through mounting strap (D).
- 4) Screw hexnut (H) onto threaded rod (B).
- 5) Slip ground lug (F) and lockwasher (J) onto threaded rod (B).
- 6) Thread screw collar loop (L) onto threaded rod (B) until threaded rod is flush with hole on lower side of screw collar loop.
- 7) Secure screw collar loop (L) in place by tightening hexnut (H) down against groundlug (F), lockwasher (J) and screw collar loop.
- 8) Assemble mounting strap (D) and assembled parts to outlet box using screws provided with outlet box.
- 9) Trial fit canopy (M) over screw collar loop. Approximately one half of the screw collar loop exterior threads should be exposed below canopy. To increase length of assembly loosen hexnut (H) and unscrew screw collar loop no more than two complete turns. To shorten, loosen allen head screw (C). Screw threaded pipe into coupling until desired height is met.
- 10) After desired position is found, remove canopy and tighten allen head screw (C) and anti-rotational screw located next to center hole inside mounting strap (D).

REMARQUE: le code national de l'électricité (NEC-314.24) requiert que les boîtes à prises au plafond installées aux États-Unis puissent supporter un poids de 23 kg. Ce luminaire pèse plus de 23 kg et doit être installé à l'aide d'un boîtier à prises agréé jusqu'à 45 kg ou indépendamment de la boîte à prises existante. Le matériel d'installation et les instructions sont fournies pour les deux.

MONTAGE À UNE BOÎTE À PRISES AGRÉÉE DE 45 KG MAX.

- 1) Le câble de support du luminaire (voir la section 3) doit passer par la boîte à prises. Percer un trou de 3/16 po de diamètre dans la boîte à prises si aucun autre trou n'est disponible.
- 2) Visser la tige filetée (B) qui se trouve dans le sac à pièces sur l'accouplement du tube (A) jusqu'à ce que la tige filetée soit alignée avec la partie supérieure de l'accouplement du tube. Bloquer en serrant les vis Allen (D) avec la clé fournie (C).
- 3) Passer la tige filetée (B) par le support de montage (D).
- 4) Visser l'écrou hexagonal (H) sur la tige filetée (B).
- 5) Passer la cosse de masse (F) et la rondelle de blocage (J) sur la tige filetée (B).
- 6) Visser la boucle à vis (L) sur la tige filetée (B) jusqu'à ce que la tige filetée s'aligne au trou situé sur le côté inférieur de la boucle à vis.
- 7) Fixer la boucle à vis (L) en resserrant l'écrou hexagonal (H) contre la cosse de masse (F), la rondelle de blocage (J) et la boucle à vis.
- 8) Assembler le support de montage (D) et les pièces montées à la boîte à prises à l'aide des vis fournies avec la boîte à prises.
- 9) Loger temporairement le cache (M) sur la boucle à vis. Environ la moitié des filets externes de la boucle à vis doivent être visibles sous le cache. Pour augmenter la longueur de l'assemblage, desserrer l'écrou hexagonal (H) et ne dévisser la boucle à vis que de deux tours complets. Pour raccourcir, desserrer la vis allen (C). Visser la tige filetée dans l'accouplement jusqu'à ce que la hauteur souhaitée soit atteinte.
- 10) Après avoir trouvé la position souhaitée, enlever le cache et resserrer la vis allen (C) et la vis anti-rotation située près du trou central à l'intérieur du support de montage (D).

1A

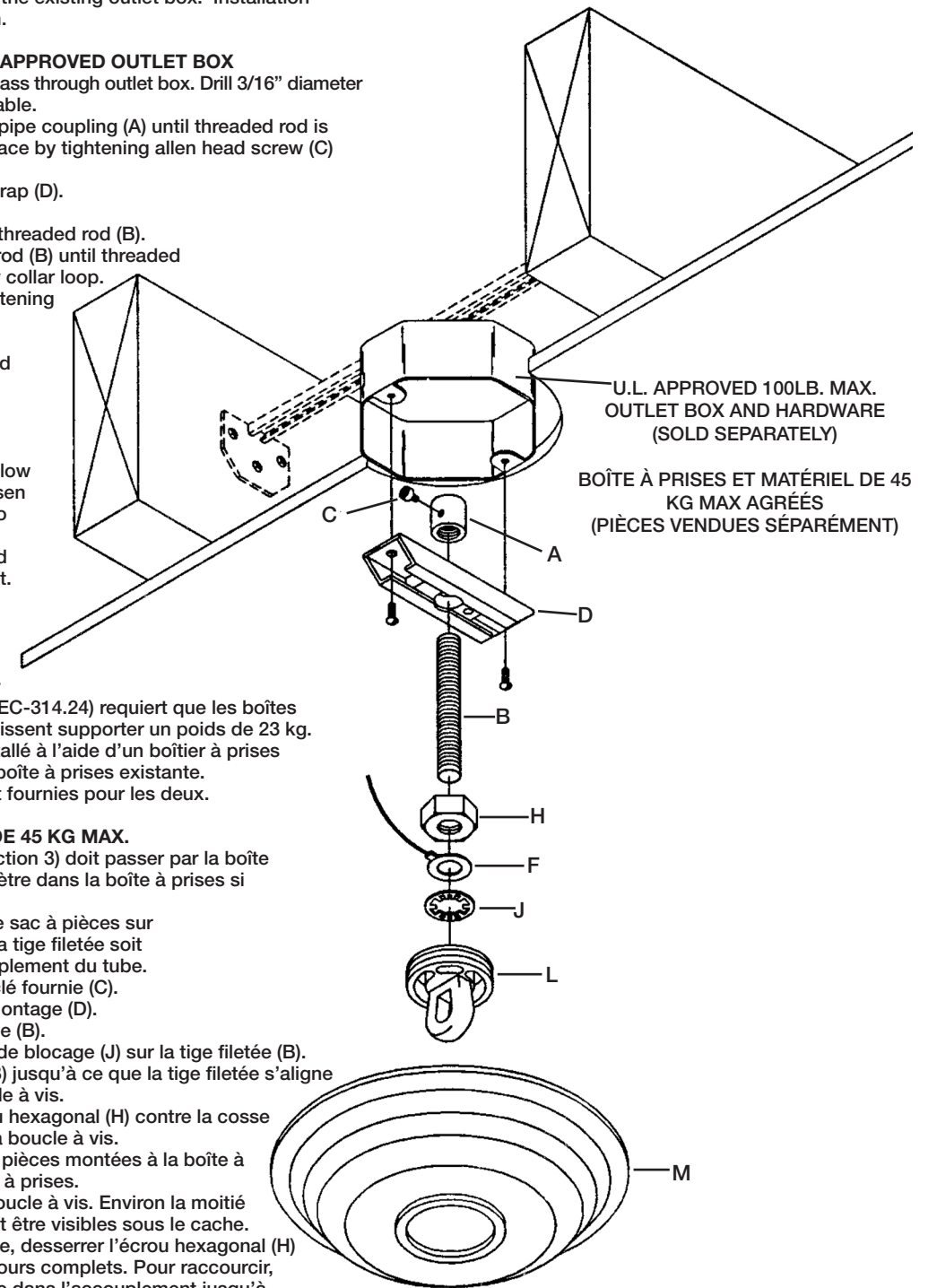

MOUNTING TO A STANDARD OUTLET BOX

MEANS OF SUPPORT MUST BE ERECTED ABOVE OUTLET BOX. BELOW IS ONE SUGGESTED METHOD.

- 1) Screw threaded rod (P) from parts bag into pipe coupling (A) until threaded pipe is flush with top of pipe coupling. Secure in place by tightening allen head screw (C) with provided wrench.
- 2) Slip mounting strap (D) over provided 1/2-13UNC threaded rod (P).
- 3) Remove knockout in top of outlet box.
- 4) Support cable from fixture (see sec. 3) must pass through outlet box. Drill 3/16" diameter hole in outlet box if no other holes are available.
- 5) In area above outlet box pass threaded rod (P) through hole in center of outlet box.
- 6) Lay a 2x4 across ceiling joist on either side of threaded rod (P).
- 7) Secure 2x4's in place by toe-nailing or other means.
- 8) Screw hexnut (H) onto threaded rod (P).
- 9) Slip ground lug (F) and lockwasher (J) onto threaded rod (P).
- 10) Thread screw collar loop (L) onto threaded rod (P) until threaded pipe is flush with hole on lower side of screw collar loop.
- 11) Secure screw collar loop (L) in place by tightening hexnut (H) down against ground lug (F), lockwasher (J) and screw collar loop.
- 12) Temporarily slip canopy (M) over screw collar loop (L). Approximately one half of the screw collar loop exterior threads should be exposed below canopy.
- 13) Temporarily screw threaded ring (N) onto screw collar loop (L).
- 14) In area above outlet box pull up on threaded rod (P) until canopy is snug against ceiling.
- 15) Slide mounting strap (D) down threaded rod (P) and against 2x4's.
- 16) Screw pipe coupling (A) down threaded rod (P) until pipe coupling is snug against mounting strap (D) and canopy (M) is snug against ceiling.
- 17) Tighten allen head screw (C).
- 18) Secure mounting strap (D) in place by laying diagonally across both 2x4's and driving two #10 x 1" sheet metal or equivalent screws (not provided) through holes at ends of mounting strap. Tighten anti-rotational hex screw located next to center hole inside mounting strap (D) with provided allen wrench..
- NOTE: Mounting strap (D) must be secured to prevent rotation.
- 19) Remove threaded ring (N) and canopy (M).

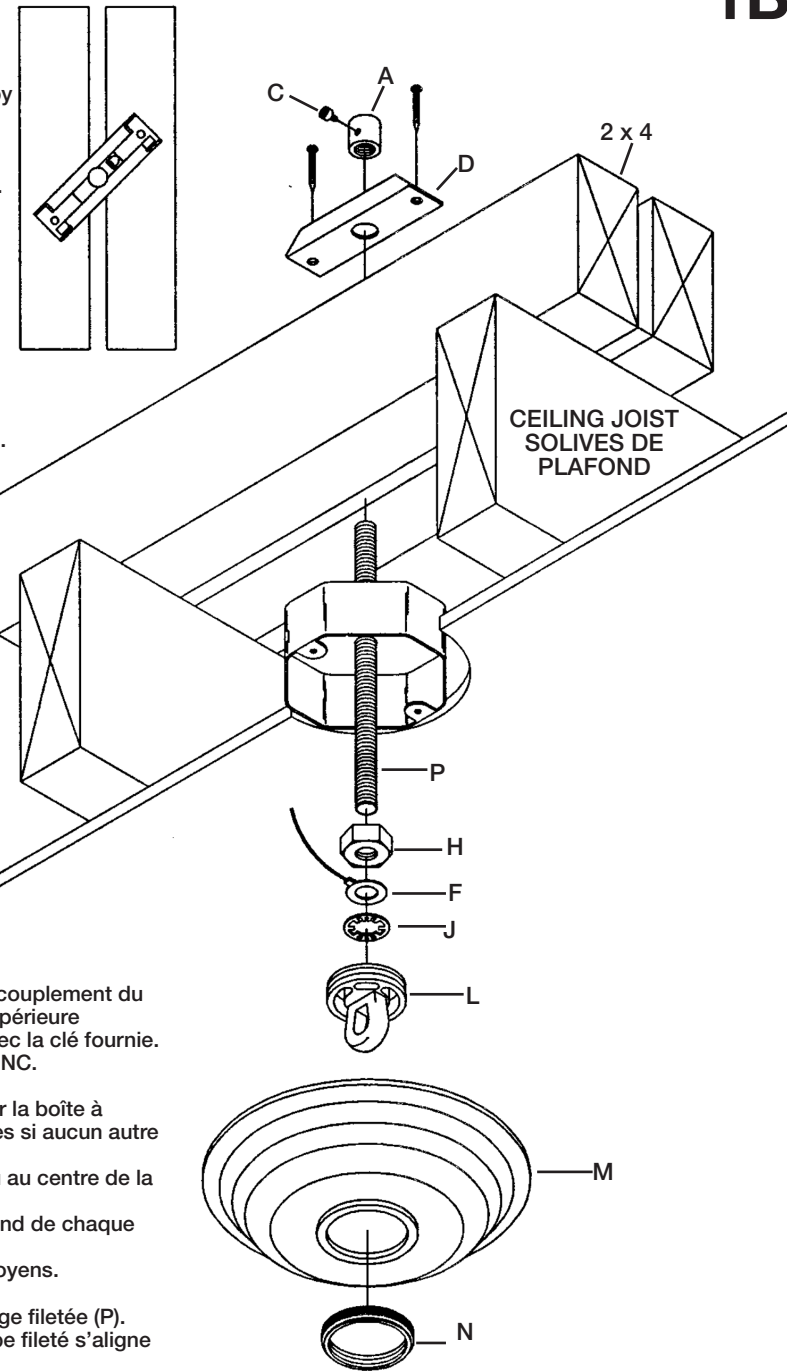

MONTAGE À UNE BOÎTE À PRISES STANDARD

LES MOYENS DE SUPPORT DOIVENT INSTALLÉS AU-DESSUS DE LA BOÎTE À PRISES. MÉTHODE SUGGÉRÉE

- 1) Visser la tige filetée (P) qui se trouve dans le sac à pièces sur l'accouplement du tube (A) jusqu'à ce que la tige filetée soit alignée avec la partie supérieure de l'accouplement du tube. Bloquer en serrant les vis Allen (C) avec la clé fournie.
- 2) Passer le support de montage (D) sur la tige filetée (P) de 1/2-13UNC.
- 3) Enlever l'alvéole défonçable en haut de la boîte à prises.
- 4) Le câble de support du luminaire (voir la section 3) doit passer par la boîte à prises. Percer un trou de 3/16 po de diamètre dans la boîte à prises si aucun autre trou n'est disponible.
- 5) Au-dessus de la boîte à prises, passer la tige filetée (P) par le trou au centre de la boîte à prises.
- 6) Placer une colombe deux par quatre à travers les solives de plafond de chaque côté de la tige filetée (P).
- 7) Fixer bien les colombes en les clouant en biais ou par d'autres moyens.
- 8) Visser l'écrou hexagonal (H) sur la tige filetée (P).
- 9) Passer la cosse de masse (F) et la rondelle de blocage (J) sur la tige filetée (P).
- 10) Visser la boucle à vis (L) sur la tige filetée (P) jusqu'à ce que le tube fileté s'aligne avec le trou du côté inférieur de la boucle à vis.
- 11) Fixer la boucle à vis (L) en serrant l'écrou hexagonal (H) contre la cosse de masse (F) et la rondelle de blocage (J) et la boucle à vis.
- 12) Passer temporairement le cache (M) sur la boucle à vis (L). La moitié du filetage extérieur de la boucle à vis doit être visible sous le cache.
- 13) Visser temporairement la bague filetée (N) sur la boucle à vis (L).
- 14) Au-dessus de la boîte à prises, tirer sur la tige filetée (P) jusqu'à ce que le cache soit bien serré contre le plafond.
- 15) Faire glisser en aval le support de montage (D) le long de la tige filetée contre la partie supérieure des colombes.
- 16) Visser l'accouplement du tube (A) sur la tige filetée (P) jusqu'à ce que l'accouplement du tube soit bien contre le support de montage (D) et que le cache (M) se trouve contre le plafond.
- 17) Resserrer la vis allen (C).
- 18) Fixer le support de montage (D) en plaçant diagonalement les deux colombes deux par quatre et en vissant deux vis à tôle No 10 x 1 po ou des vis équivalentes (non fournies) par les trous aux extrémités du support de montage. Resserrer les écrous hexagonaux anti-rotation situés près du trou central à l'intérieur du support de montage (D) avec la clé allen fournie.
- REMARQUE: le support de montage (D) doit être bien fixé pour empêcher toute rotation.
- 19) Enlever l'anneau fileté (N) puis le cache (M).

1B

FIXTURE ASSEMBLY

- 1) Screw loop onto threaded pipe on top of fixture.

For ease in assembly, proceed to section 3. Remaining steps in fixture assembly can be completed easier with fixture hanging.

- 2) Screw end of threaded pipe with hexnut into hole in bottom of fixture.
- 3) Pass hole in bottom trim over end of threaded pipe.
- 4) Thread finial onto end of threaded pipe. Tighten finial to secure shade in place. (DO NOT over tighten.)
- 5) Set glass down over socket.
- 6) Thread socket ring onto socket. Tighten socket ring to secure glass in place. (DO NOT over tighten.)

MONTAGE DU LUMINAIRE

- 1) Visser la boucle sur le tube fileté sur la partie supérieure du luminaire.

Pour faciliter l'assemblage, passer à la section 3. Les étapes restantes du montage du luminaire peuvent être exécutées plus facilement avec le luminaire suspendu.

- 2) Visser l'extrémité du tube fileté de l'écrou hexagonal dans le trou dans le fond du luminaire.
- 3) Passer la garniture inférieure sur le tube fileté.
- 4) Visser l'ornement sur le tube fileté. (NE PAS serrer avec excès).
- 5) Installer le verre sur la douille.
- 6) Vissez l'anneau de la douille sur la douille. Serrer l'anneau de la douille pour fixer le verre en place. (NE PAS serrer avec excès).

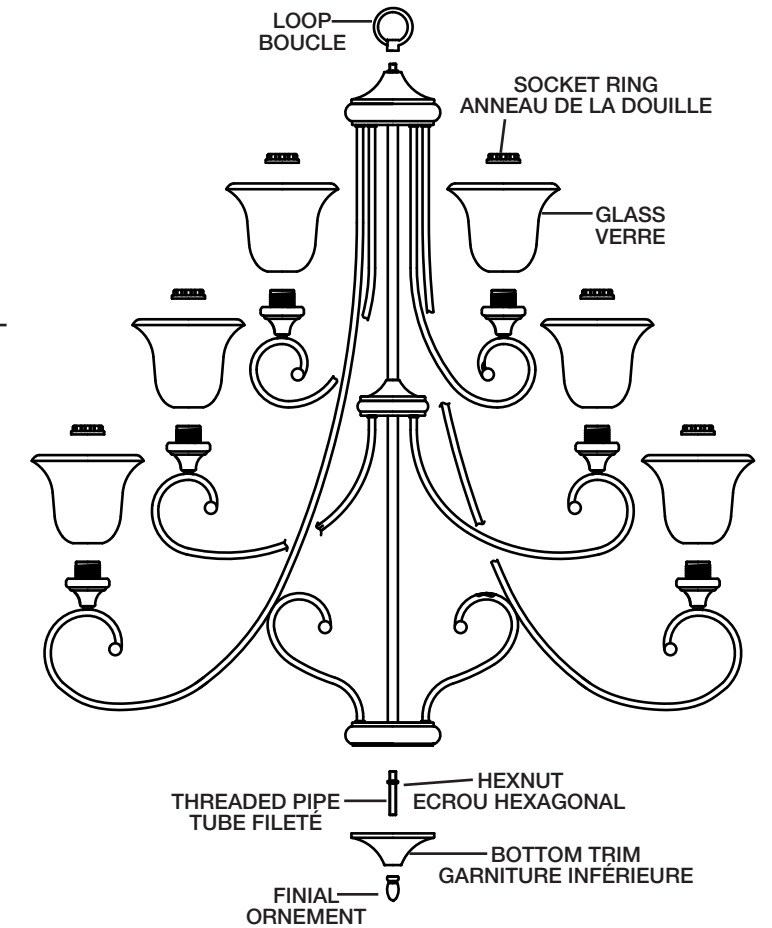

2